



GREAT WALL POER AT35

Создан, чтобы
справляться
с любыми
вызовами



Пикап Great Wall Poer Arctic Trucks AT35 создан, чтобы справляться с любыми вызовами и обеспечить удобство на протяжении всего путешествия. Он будет для вас выносливым партнером в решении любых задач – как частного характера, так и для бизнеса.

Огромный кузов и высокая грузоподъемность позволяют транспортировать различные грузы – от инструментов, стройматериалов до продуктов в ящиках, даже мебели.



Автомобили
в наличии на сайте
arctictrucks.ru



Состав комплектации

Кузов

- Изменение геометрии кузова в передней части
- Усиленные передние кронштейны крепления кузова к раме
- Изменение геометрии колесных арок
- Обработка швов антикоррозийным покрытием
- Расширители передней колесной арки
- Расширители задней колесной арки
- Подкрылки передние
- Подкрылки задние
- Брызговики передних колес с логотипом Arctic Trucks
- Брызговики задних колес с логотипом Arctic Trucks
- Наклейка объемная боковая Arctic Trucks
- Эмблема багажной двери Arctic Trucks

Шасси

- 10J X 17 колесные диски Arctic Trucks из алюминиевого сплава
- 315/70 R17 пневматические шины с дорожным покрытием
- Лифт комплект передних амортизаторов и пружин
- Лифт задней подвески

Электрические компоненты

- Калибратор спидометра

Документация

- Свидетельство о соответствии транспортного средства с внесенными в его конструкцию требованиям безопасности (СКТС)

📍 г. Москва, Можайское шоссе, вл 165 Б

📍 г. Красноярск, пр-т Котельникова, стр. 34/1

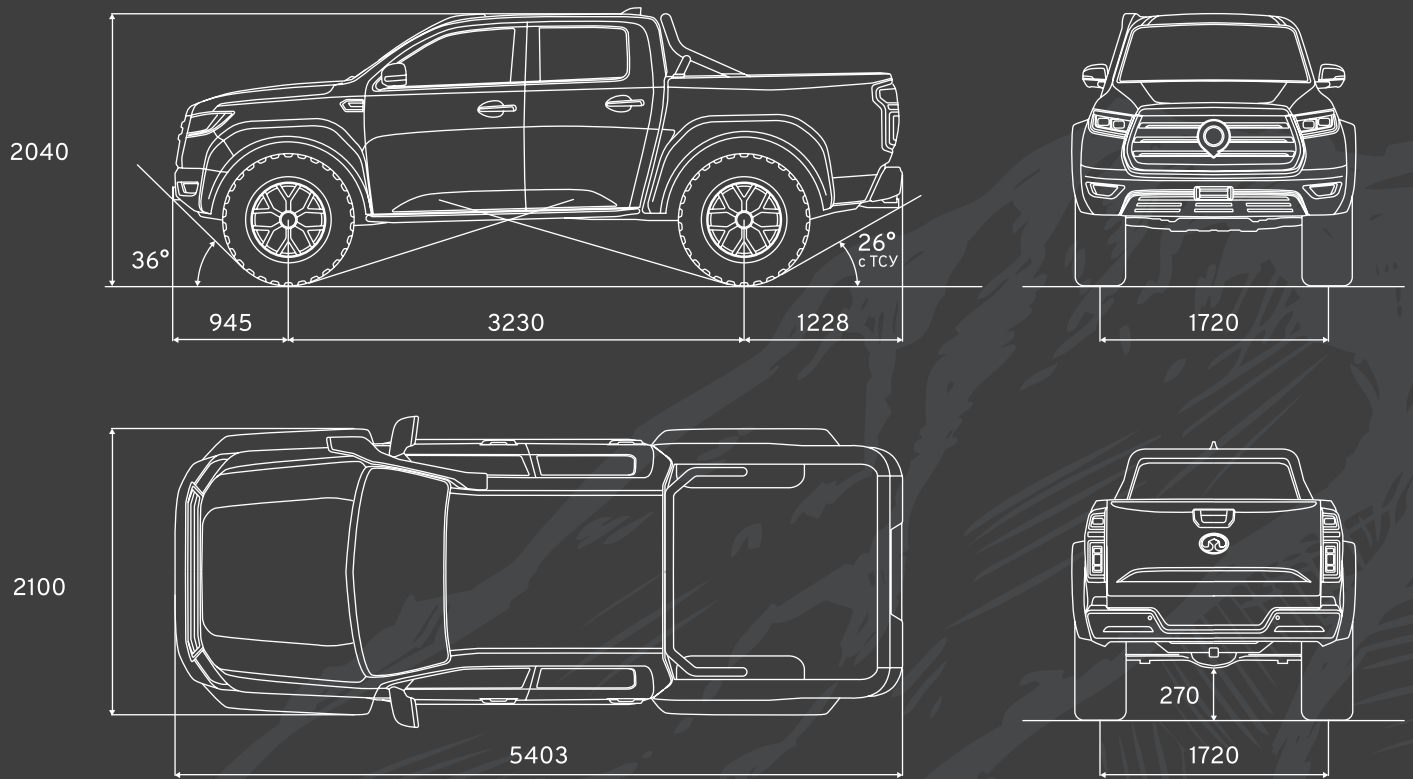

Great Wall Poer		Great Wall Poer Arctic Trucks AT35
Двигатель	GW4D20M, дизель 1 996 см ³ 150 (110) л.с. (кВт)	
Тип трансмиссии	8- ступ, автомат	
Размер шин	265/60 R18	315/70 R17
Размер колесных дисков	R18	17x10 ET -25
Габариты	длина, мм	5 403
	ширина, мм	2 100
	высота, мм	2 040
Колесная база, мм	3 230	
Колея передних колес, мм	1 596	1 720
Колея задних колес, мм	1 596	1 720
Свес	передний, мм	945
	задний, мм	1 228
Дорожный просвет, мм	232	270
Угол въезда, град.	29	36
Угол съезда, град.	25	26° с ТСУ
Снаряженная масса, кг	2 095	2 266
Полная масса авто, кг	3 070	
Минимальный радиус разворота, м	6,55	7,75

* Данная информация носит информационный характер и может быть изменена в зависимости от модификации, комплектации автомобиля, а так же установленного дополнительного оборудования.